

TRANSPALETA

HAND PALLET TRUCK
TRANSPALETTE

MANUAL DE INSTRUCCIONES
OPERATING INSTRUCTIONS
MANUEL D' INSTRUCTIONS

CE



OBSERVACIONES: El propietario y el operador deben leer y entender las instrucciones de este manual.
COMMENTS: The owner and operator must read and understand the instructions in this manual.
COMMENTAIRES: Le propriétaire et l'opérateur devrait lire et comprendre les instructions de ce manuel.

 **GAYNER**[®]
soluciones en movimiento



CERTIFICADO DE CONFORMIDAD

Directiva Máquinas 93/37/CE



Transpaleta:

Hand Pallet Truck:

Transpalette

Porta-Paletes:

cod.75-20

cod.75-22

cod.75-24

cod.75-24/4

cod.75-28

cod.75-28/4

cod.75-31

cod.75-37

cod.75-38

cod.75-38/4

cod.75-39

cod.75-39/4

Material:

Acero / Inox

European standad:

93/37/CE

CETIFICADO DE CONFORMIDAD / CERTIFICATE OF CONFORMITY / CERTIFICAT DE CONFORMITÉ / CERTIFICADO DE CONFORMIDADE

Gayner S.A., Declaramos por el presente que el equipo designado en el epígrafe ha sido concebido, fabricado y comercializado en toda conformidad con las exigencias fundamentales aplicables en materia de seguridad y salud en las directivas indicadas.

Gayner S.A., We declare that the equipment detailed below has been conceived, produced and commercialized in accordance with the fundamentals demans aplicables formulated with regard to security and healt in directive concerned.

Gayner S.A., Nous déclarons par la presente que l'équipement designé ci-dessous á été conçu, fabriqué et commercialisé en toute conformmercialisé en toute conformité avec les exigences fondamentales applicables formulées en matière de sécurité et santé dans la directive concernée.

Gayner S.A., Declaro que o equipamento listado na seção foi concebido, e comercializada em toda fabridao cumprimento de acordo com todos os requisitos essenciais de segurança e orientações de saúde indicados.

E

Gracias por elegir nuestra transpaleta. Para su seguridad y correcto funcionamiento, por favor, lea cuidadosamente el manual antes de usarla.

NOTA: Toda la información presentada en este documento se basa en datos disponibles en el momento de la impresión. Gayner se reserva el derecho de modificar sus productos en cualquier momento sin previo aviso ni incurrir en alguna sanción. Consulte con nosotros para posibles actualizaciones

GB

Thanks you for choosing our pallet truck. for your safety and correct operation, please carefully read the manual before use.

NOTE: *All of the information reported herein is based on data available at the time of printing. Gayner reserves the right to modify its own products at any time without notice or incurring in any sanction. Please verify with us for possible updates.*

F

Vous remercie d'avoir choisi notre transpalette. pour votre sécurité et un fonctionnement correct, s'il vous plaît lire attentivement le manuel avant de l'utiliser

REMARQUE: *Toutes les informations rapportées ici sont basées sur les données disponibles au moment de l'impression, Gayner se réserve le droit de modifier ses propres produits à tout moment, sans préavis ni encourir de sanction. S'il vous plaît nous contacter pour les mises à jour possibles.*

ESPECIFICACIONES / SPECIFICATIONS / SPÉCIFICATIONS

Control de ascenso/descenso <i>Control of climb / descent</i> Contrôle de montée / descente	Accionamiento manual <i>manual override</i> Accionamiento manual	
Rodillo de horquilla <i>Rolling Fork</i> Rolling Fork	Ø 80 x 70 , Ø74x70	Nylon o Poliuretano <i>Nylon or Polyurethane</i> Nylon ou Polyuréthane
Rueda de timón <i>Steering wheel</i> Steering wheel	Ø200, Ø180	Nylon / poliuretano / Aluminio-caucho <i>Nylon / polyurethane / rubber</i> Nylon / polyurethane / caoutchouc
Nº de impulsos necesarios para la elevación máxima <i>Number of pulses required for maximum elevation</i> Nombre d'impulsions nécessaires à l'élévation maximale	14	
Radio de giro <i>Gyration Radius</i> Rayon de giration	200°/ 210°	

DIMENSIONES / DIMENSIONS / DIMENSIONS

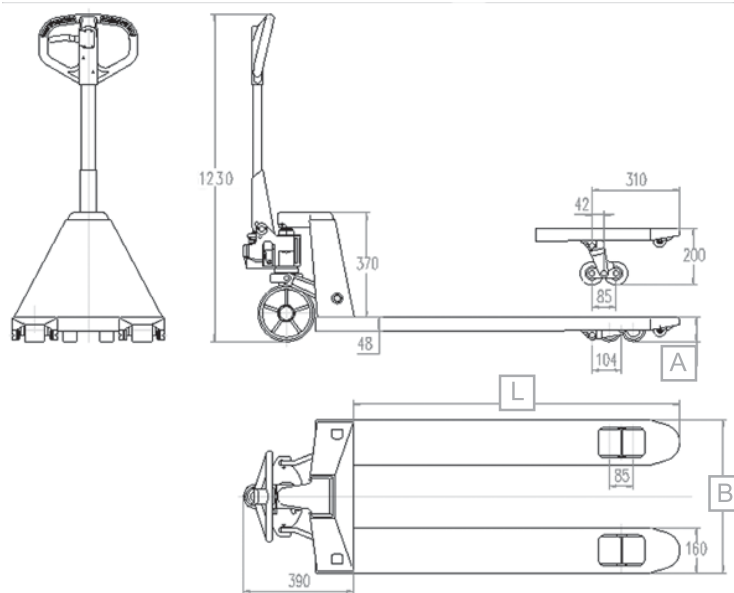

Modelo	Capacidad <i>Capacity / Capacité</i> (Kg)	Altura mínima <i>min. heigth / Hauteur min.</i> A min. (mm)	Altura máxima <i>max. heigth / Hauteur max.</i> A max. (mm)	Ancho total <i>Total width / Largeur totale</i> B (mm)	Largo <i>long / longue</i> L (mm)	Peso neto <i>Weight / Poids</i> (Kg)
75-20	2.500	85	200	540	800	70
75-22	2.500	85	200	540	1150	75
75-24	2.500	85	200	540	1150	75
75-24/4	2.500	85	200	540	1150	75
75-28	2.500	85	200	680	1150	80
75-28/4	2.500	85	200	680	1150	80
75-31	2.500	75	190	540	1150	80
75-37	3.000	85	200	540	1150	80
75-38	2.000	85	200	540	1150	80
75-38/4	2.000	85	200	680	1150	80
75-39	2.000	85	200	540	1150	80
75-39/4	2.000	85	200	540	1150	80



INFORMACION GENERAL DE SEGURIDAD

A fin de garantizar un funcionamiento sin problemas y una prolongada vida útil se hace indispensable tomar ciertas precauciones al usar la transpaleta.

1. Antes de usar, inspeccione la transpaleta y compruebe que no ha sufrido averías durante el transporte. Antes de ponerla en funcionamiento, lea cuidadosamente todo el manual que se incluye en la unidad. Familiarícese completamente con los controles y el uso adecuado de la transpaleta.
2. No coloque nunca demasiada carga sobre la transpaleta. Permanezca dentro de los límites de la capacidad nominal de la unidad.
3. Distribuya uniformemente la carga sobre la horquilla. No concentre la carga en un sólo punto ni cargue una de las palas de la horquilla más que la otra (Fig.2).
4. Tenga especial cuidado cuando utilice la transpaleta para mover o colocar maquinaria. Es un error muy común realizar el levantamiento en puntos que la carga está desequilibrada, lo cual puede averiar la transpaleta.
5. No permita que la transpaleta caiga desde el nivel de un piso a otro. Incluso una caída de tan sólo unos centímetros puede ocasionar un golpe que doble o fracture algunos componentes.
6. El vástago del pistón y el pistón de elevación de la bomba han sido pulidos para darles un acabado de cromo templado que maximiza la vida útil de las juntas y minimiza las fugas de aceite. No permita que estas superficies sufran melladuras ni picaduras por el mal uso. La presencia de un poco de aceite sobre la parte externa del pistón es normal, como ocurre en todos los sistemas hidráulicos. Esta película de aceite lubrica el contacto entre las superficies pulidas y las juntas a través de las cuales aquellas pasan. La presencia de rastros de aceite, inclusive en unidades nuevas no debe ser motivo de alarma.
7. Retire siempre la carga antes de efectuar reparaciones. Inmovilice totalmente la transpaleta antes de trabajar en piezas que pudieran atrapar los dedos o las manos.
8. No permita nunca que nadie se monte en la transpaleta como si se tratase de un "patinete". Se debe usar todo equipo de manejo de material pesado con la mayor consideración, por la integridad física de uno mismo y de terceros.
9. No desatienda nunca la transpaleta cuando esté cargada.
10. Baje siempre la horquilla una vez completado el transporte.
11. Evite entornos abrasivos o corrosivos, así como materiales que puedan derramarse sobre las piezas de la transpaleta.

(Fig.1)

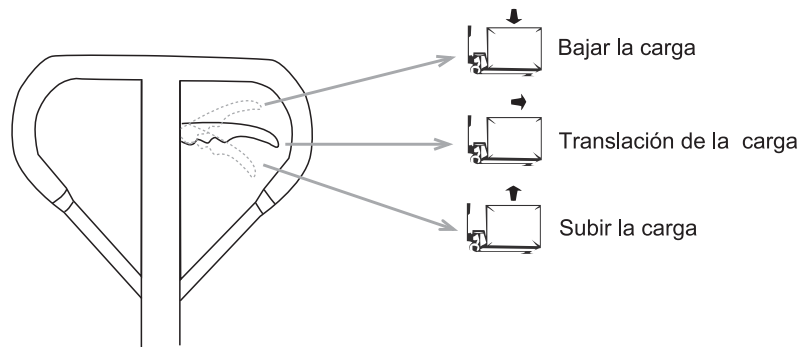

(Fig.2)

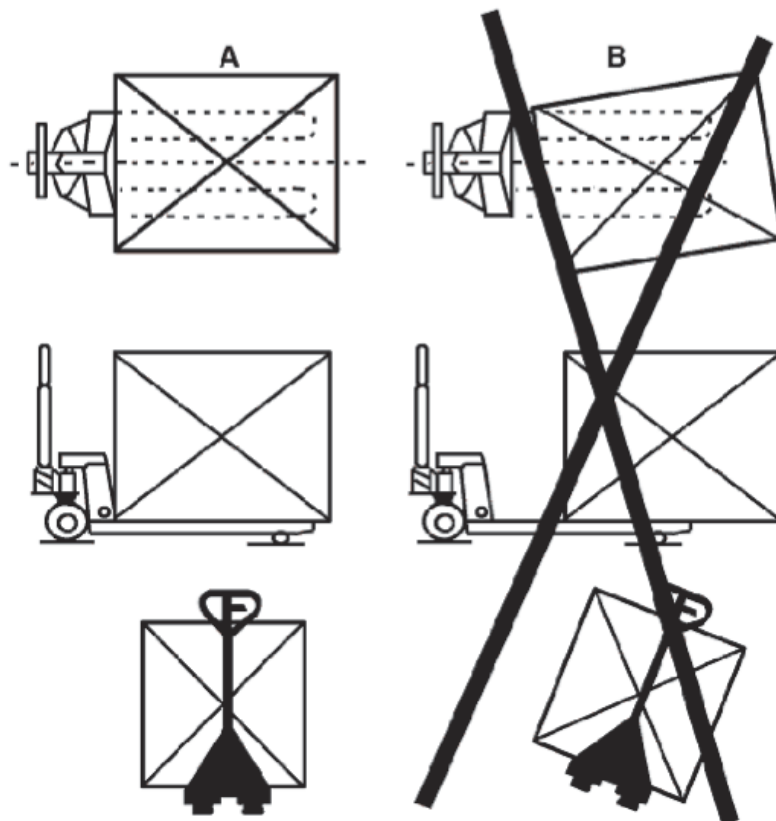

ENSAMBLAJE TIMON-TRANSPALETA

Si usted ha comprado un palet de transpaletas, requerirá de un montaje sencillo, en el cual serán necesarias algunas herramientas: (martillo, alicates, una llave). y una serie de piezas que encontrara en la bolsa de plástico que se adjunta al timón.

NOTA: El número del timón y el número de la transpaleta deben coincidir.

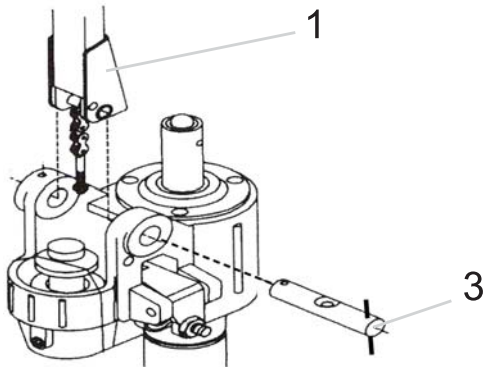

1. Insertar el timón (1) en el cuerpo de la bomba para poder introducir el eje (3) de derecha a izquierda.

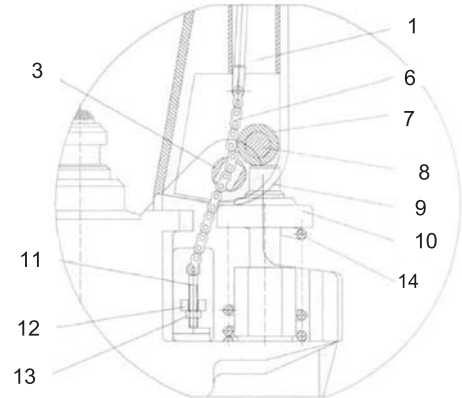

2. Introducir el tornillo ajustador (11) junto con la cadena (6) por el agujero del eje (3).

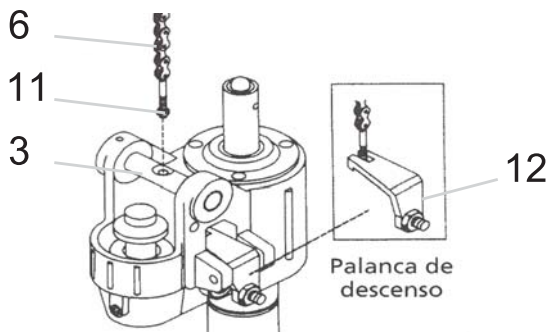

3. Una vez introducida la cadena por el eje, bajar el timón hasta poder introducir el tornillo regulador (11) en la palanca de descenso (12).

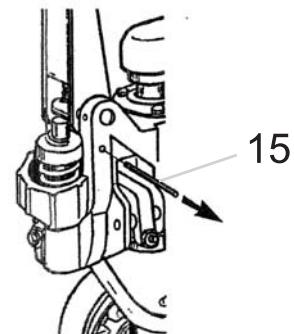

4. Al bajar el timón, el eje (8) presionara el pistón de bombeo (9), y esta a su vez accionara la cazoleta (10) permitiendo la extracción del eje (15).

5. Una vez ensambladas las diferentes partes de la transpaleta, ajustar el tornillo de ajuste de la cadena (11) y el tornillo regulador de la palanca de descenso (12)

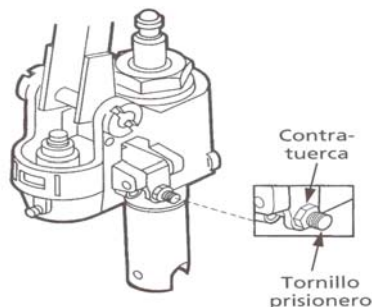

MANTENIMIENTO

1. ACEITE HIDRAULICO

El nivel de aceite debe ser comprobado cada seis meses aproximadamente. Se debe utilizar aceite hidráulico **ISO VG32**, con una viscosidad de **30cST a 40°C**, el volumen total es de aproximadamente 0,4Lt.

NOTA: si el aceite se ha vuelto de un color lechoso se debe a la presencia de agua en el sistema hidráulico. Cambie el aceite hidráulico inmediatamente.

2. PURGA DE AIRE DEL SISTEMA HIDRAULICO

El transporte o una mala posición de la transpaleta, podrían causar la entrada de aire en el circuito hidráulico, lo que ocasiona que la bomba no suba las palas. Accione el timón (bombeo) en repetidas ocasiones con la maneta de control en la posición de subida.(Fig.1)

3. MANTENIMIENTO DIARIO

Compruebe visualmente la unidad prestando principal atención a posibles elementos que obstaculicen las ruedas o ejes (hilos, trapos, etc.). Comprobar posibles fugas de aceite, y comprobar alguna posible deformación estructural de los brazos, horquilla o cualquier otro componente.

4. LUBRICACIÓN

Todos los rodamientos y ejes vienen lubricados de fábrica para alargar la vida útil de los componentes. Se recomienda engrasar los componentes de forma periódica.

AVERIAS Y SOLUCIONES

AVERIA	CAUSA	SOLUCIÓN
Las palas de la transpaleta no ascienden a la altura máxima	<ul style="list-style-type: none">-El aceite hidráulico de la bomba no es suficiente.-El aire se ha filtrado en el sistema hidráulico.-La cadena tensa en exceso la palanca de descenso.-La válvula no funciona correctamente	<ul style="list-style-type: none">-Añadir aceite al circuito hidráulico.-Bombear el timón hasta expulsar el aire.-Ajustar la palanca de descenso mediante el tornillo regulador.- Reemplazar la válvula.
Las palas de la transpaleta no descienden a la altura mínima.	<ul style="list-style-type: none">-La cadena no tensa lo suficiente la palanca de descenso.-Las piezas con movimiento de la transpaletas, tienen algún tipo de obstáculo que impiden el descenso (hilo, tela, óxido).-La válvula no funciona correctamente.	<ul style="list-style-type: none">-Ajustar la palanca de descenso mediante el tornillo regulador.-Revisar todas las articulaciones y ejes de la transpaleta.- Reemplazar la válvula.
La transpaleta rueda con dificultad.	<ul style="list-style-type: none">-Las ruedas del timón sufren algún tipo de obtaculización o anomalía que frenan la transpaleta.-Los rodillos de las palas sufren algún tipo de obtaculización o anomalía que frenan la transpaleta.-La rueda del timón no es la adecuada para la superficie de deslizamiento.	<ul style="list-style-type: none">-Revisar y comprobar el funcionamiento de la rueda (reemplazar si es necesario).-Revisar y comprobar el funcionamiento de los rodillos (reemplazar si es necesario).-Reemplazar la rueda.

DESPIECES DE LAS TRANSPALETAS

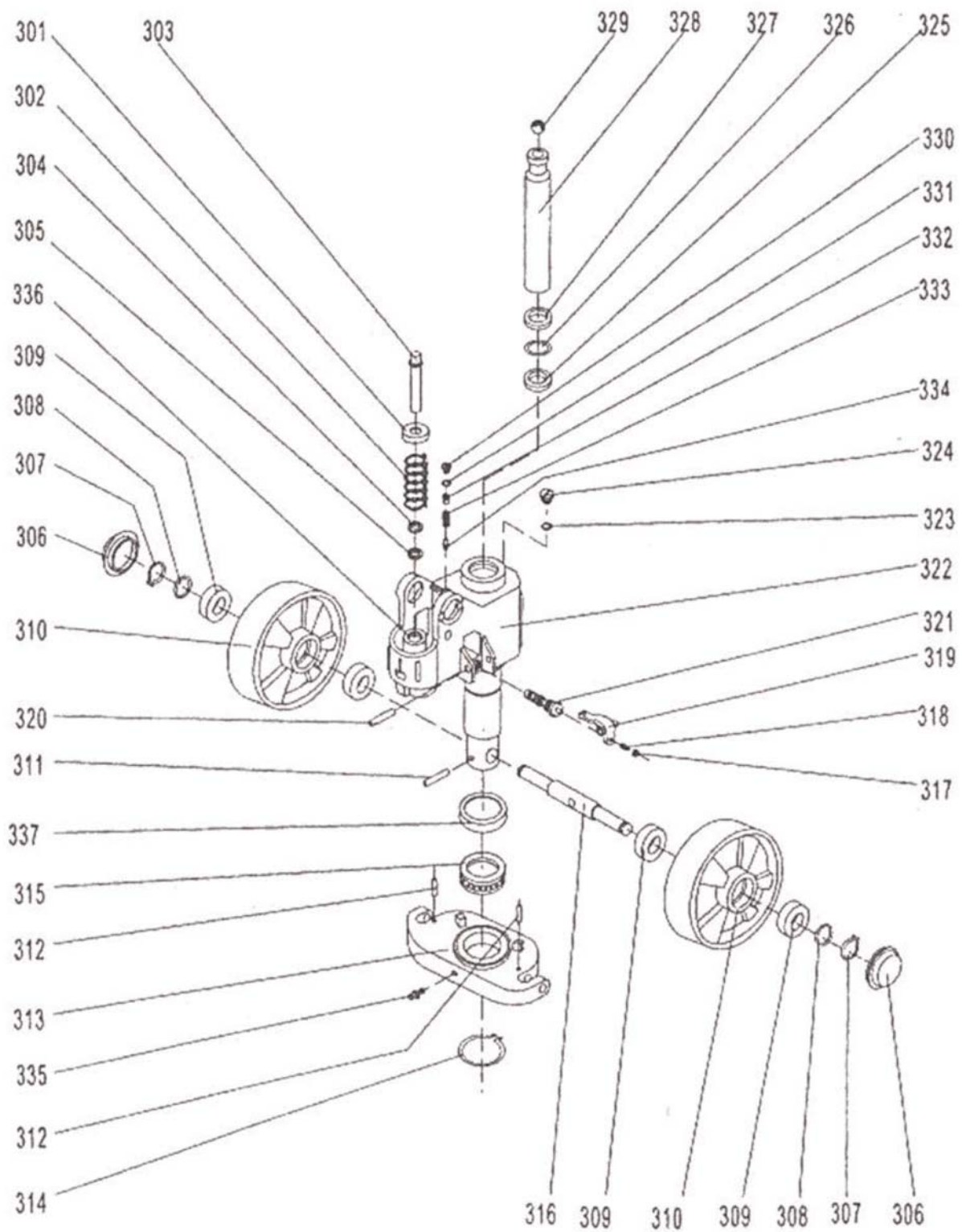

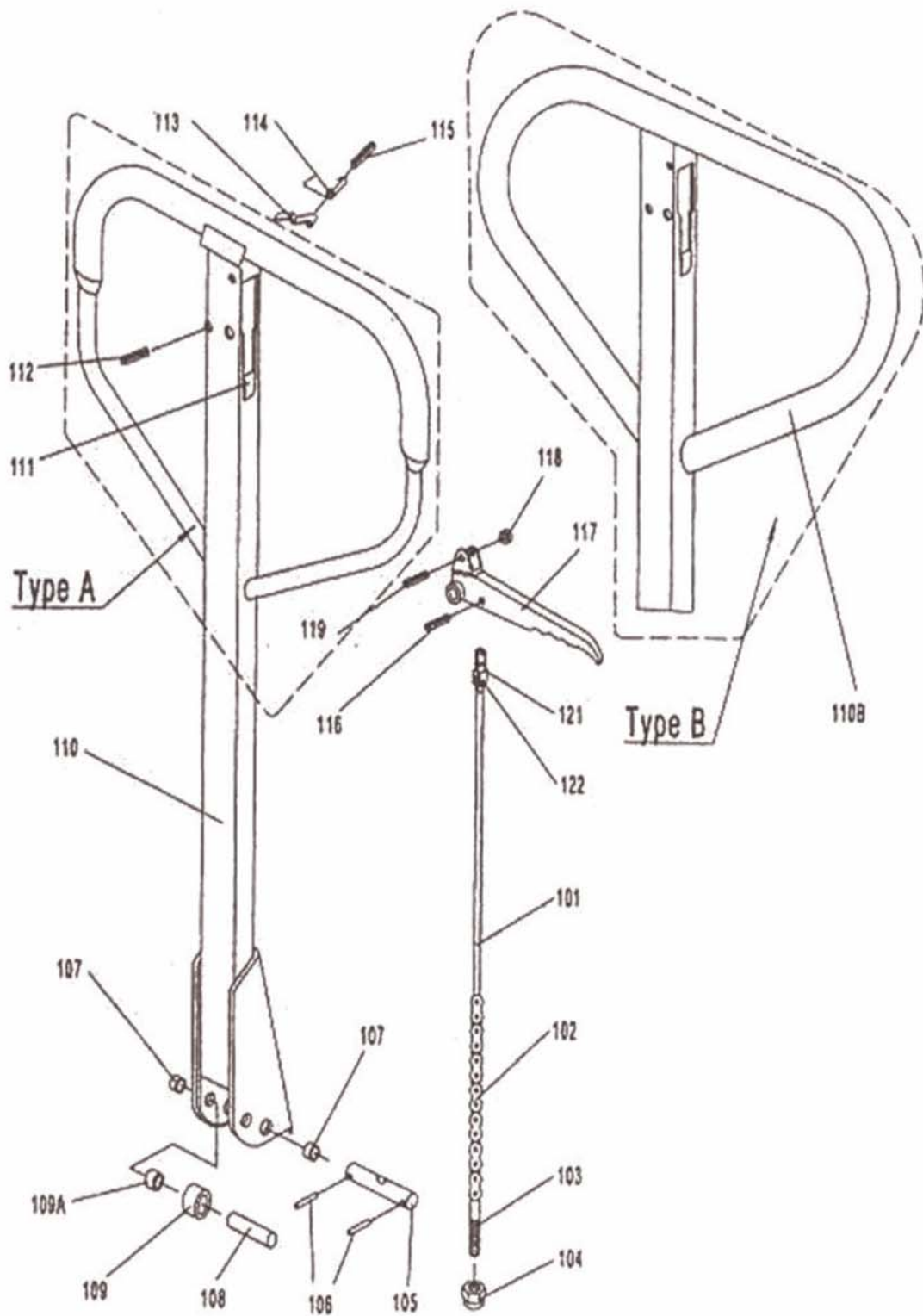

RECAMBIOS DE LAS TRANSPALETAS

75-20, 75-22, 75-24, 75-24/4, 75-28, 75-28/4

Nº PIEZA	CODIGO	DESCRIPCION
101	75-60/101	RELEASE ROD
102+103	75-60/102	CHAIN + ADJUSTING BOLT
104	75-60/104	ADJUSTING NUT
105	75-60/105	AXLE WITH HOLE
106	75-60/106	ELASTIC PIN
107	75-60/107	BUSHING
108	75-60/108	ROLLER PIN
109	75-60/109	PRESSURE ROLLER
109A	75-60/109A	BUSHING
110	75-60/110	DRAW-BAR
111	75-60/111	STOP RUBBER
112	75-60/112	ELASTIC PIN
113	75-60/113	BLADE SPRING
114	75-60/114	SPRING
115	75-60/115	ELASTIC PIN
116	75-60/116	ELASTIC PIN
117	75-60/117	CONTROL HANDLE
118	75-60/118	ROLLER
119	75-60/119	ELASTIC PIN
121	75-60/121	PULL BOARD
122	75-60/122	PIN
201	75-60/101	FORK FRAME
202	75-60/202	BOLT
203	75-60/203	ROCK-ARM
204	75-60/204	BUSHING
205	75-60/205	SHAFT
206	75-60/206	BUSHING
207	75-60/207	BUSHING
208	75-60/208	RETAINING RING
209	75-60/209	JOINT
B209	75-60/B209	JOINT
210	75-60/210	PIN
211	75-60/211	NUT
B211	75-60/B211	NUT
212	75-60/212	PUSHING ROD
B212	75-60/B212	PUSHING ROD
213	75-60/213	RETAINING RING
214	75-60/214	SHAFT
215	75-60/215	EXTENDING ROLLER
216	75-60/216	ELASTIC PIN
217	75-60/217	INTERMEDIATE ROLLER
218	75-60/218	EXTENDING ROLLER
219	75-60/219	ELASTIC PIN
220	75-60/220	ELASTIC PIN
221	75-60/221	SHAFT
222	75-60/222	FRAME OF ROLLER
223	75-60/223	SHAFT
224	75-60/224	TANDEM MOUNTING WITH PIN
225	75-60/225	WASHER
226	75-60/226	BEARING
227	75-60/227	LOADING ROLLER

Nº PIEZA	CODIGO	DESCRIPCION
227NY	75-60/227NY	NYLON LOADING ROLLER
228	75-60/228	TANDEM MOUNTING
229	75-60/229	SPRING WZSHER
230	75-60/230	ELASTIC PIN
231	75-60/231	BOLT
232	75-60/232	ENTER ROLLER
233	75-60/233	LOCKING NUT
234	75-60/234	LOADING ROLLER
235	75-60/235	SHAFT FOR ROLLER
236	75-60/236	WASHER
237	75-60/237	GREASE CUP
301	75-60/301	SPRING CUP
302	75-60/302	SPRING
303	75-60/303	PUMP PISTON
304	75-60/304	DUST RING
305	75-60/305	SEAL
306	75-60/306	DUST COVER
307	75-60/307	LOCKING RING
308	75-60/308	WASHER
309	75-60/309	BEARING
310	75-60/310	PU LOADING WHEEL
310NY	75-60/310NY	NYLON LOADING WHEEL
311	75-60/311	ELASTIC PIN
312	75-60/312	ELASTIC PIN
313	75-60/313	THRUST PLATE
314	75-60/314	RETAINING RING
315	75-60/315	BEARING
316	75-60/316	SHAFT OF LOADING WHEEL
317	75-60/317	NUT
318	75-60/318	SCREW
319	75-60/319	LEVER PLATE
320	75-60/320	ELASTIC PIN
321	75-60/321	VALVE CARTRIDGE
322	75-60/322	PUMP BODY
323	75-60/323	SEAL WASHER
324	75-60/324	SCREW PLUG
325	75-60/325	SEAL
326	75-60/326	O-RING
327	75-60/327	DUST RING
328	75-60/328	PISTON ROD
329	75-60/329	STEEL BALL
330	75-60/330	SCREW PLUG
331	75-60/331	O-RING
332	75-60/332	BOLT
333	75-60/333	SPRING
334	75-60/334	SPINDLE OF SAFETY VALVE
335	75-60/335	GREASE CUP
336	75-60/336	CYLINDER
337	75-60/337	COVER OF BEARING
Type E Rec. tandem	75-60/4NY	Type E Rec. Tandem NYLON
Type E Rec. tandem	75-60/4	Type E Rec. Tandem PU

RECAMBIOS DE LAS TRANSPALETAS
75-38, 75-38/4
Año 2012

Nº PIEZA	CODIGO	DESCRIPCION
101	75-38/101	RELEASE ROD
102+103	75-38/102	CHAIN + ADJUSTING BOLT
104	75-38/104	ADJUSTING NUT
105	75-38/105	AXLE WITH HOLE
106	75-38/106	ELASTIC PIN
107	75-38/107	BUSHING
108	75-38/108	ROLLER PIN
109	75-38/109	PRESSURE ROLLER
109A	75-38/109A	BUSHING
110Z	75-38/110Z	DRAW-BAR
111	75-38/111	STOP RUBBER
112	75-38/112	ELASTIC PIN
113	75-38/113	BLADE SPRING
114	75-38/114	SPRING
115	75-38/115	ELASTIC PIN
116	75-38/116	ELASTIC PIN
117	75-38/117	CONTROL HANDLE
118	75-38/118	ROLLER
119	75-38/119	ELASTIC PIN
121	75-38/121	PULL BOARD
122	75-38/122	PIN
201Z	75-38/201Z	FORK FRAME
202Z	75-38/202Z	ELASTIC PIN
203Z	75-38/203Z	ROCK-ARM
204	75-38/204	BUSHING
205	75-38/205	SHAFT
206	75-38/206	BUSHING
207	75-38/207	BUSHING
208ZS	75-38/208ZS	RETAINING RING
209Z	75-38/209Z	JOINT
210ZS	75-38/210ZS	PIN
211ZS	75-38/211ZS	NUT
212Z	75-38/212Z	PUSHING ROD
213	75-38/213	RETAINING RING
214	75-38/214	SHAFT
215	75-38/215	BUSHING
216ZS	75-38/216ZS	SHAFT
217ZS	75-38/217ZS	INTERMEDIATE ROLLER
218	75-38/218	EXTENDING ROLLER
219ZS	75-38/219ZS	ELASTIC PIN
220ZS	75-38/220ZS	ELASTIC PIN
221ZS	75-38/221ZS	SHAFT
222Z	75-38/222Z	FRAME ROLLER
223ZS	75-38/223ZS	SHAFT
224Z	75-38/224Z	TANDEM MOUNTING WITH PIN
225ZS	75-38/225ZS	WASHER
227+226	75-60/227NY	LOADING ROLLER
228Z	75-38/228Z	TANDEM MOUNTING
229ZS	75-38/229ZS	SPRING WZSHER

Nº PIEZA	CODIGO	DESCRIPCION
230ZS	75-38/230ZS	ELASTIC PIN
231ZS	75-38/231ZS	BOLT
232	75-38/232	ENTER ROLLER
233ZS	75-38/233ZS	LOCKING NUT
234Z	75-38/234Z	LOADING ROLLER
235ZS	75-38/235ZS	SHAFT FOR ROLLER
236	75-38/236	WASHER
237	75-38/237	GREASE CUP
238G	75-38/238G	GREASE CUP
239G	75-38/239G	BUSHING
240G	75-38/240G	GREASE CUP
301	75-38/301	SPRING CUP
302	75-38/302	SPRING
303	75-38/303	PUMP PISTON
304	75-38/304	DUST RING
305	75-38/305	SEAL
306	75-38/306	DUST COVER
307	75-38/307	LOCKING RING
308	75-38/308	WASHER
309	75-38/309	BEARING
310	75-60/310NY	STEERING WHEEL
311	75-38/311	ELASTIC PIN
312	75-38/312	ELASTIC PIN
313	75-38/313	THRUST PLATE
314	75-38/314	RETAINING RING
315	75-38/315	BEARING
316ZS	75-38/316ZS	SHAFT OF LOADING WHEEL
317	75-38/317	NUT
318	75-38/318	SCREW
319	75-38/319	LEVER PLATE
320	75-38/320	ELASTIC PIN
321	75-38/321	VALVE GARTRIDGE
322	75-38/322	PUMP BODY
323	75-38/323	SEAL WASHER
324	75-38/324	SCREW PLUG
325	75-38/325	SEAL
326	75-38/326	O-RING
327	75-38/327	DUST RING
328	75-38/328	PISTON ROD
329	75-38/329	STEEL BALL
330	75-38/330	SCREW PLUG
331	75-38/331	O-RING
332	75-38/332	BOLT
333	75-38/333	SPRING
334	75-38/334	SPINDLE OF SAFETY VALVE
335	75-38/335	GREASE CUP
336	75-38/336	CYLINDER
337	75-38/337	COVER OF BEARING
338ZS	75-38/338ZS	GREASE CUP

RECAMBIOS DE LAS TRANSPALETAS 75-39, 75-39/4

Nº PIEZA	CODIGO	DESCRIPCION
101	75-61/101	RELEASE ROD
102+103	75-61/102	CHAIN + ADJUSTING BOLT
104	75-61/104	ADJUSTING NUT
105	75-61/105	AXLE WITH HOLE
106	75-61/106	ELASTIC PIN
107	75-61/107	BUSHING
108	75-61/108	ROLLER PIN
109	75-61/109	PRESSURE ROLLER
109A	75-61/109A	BUSHING
110	75-61/110	DRAW-BAR
111	75-61/111	STOP RUBBER
112	75-61/112	ELASTIC PIN
113	75-61/113	BLADE SPRING
114	75-61/114	SPRING
115	75-61/115	ELASTIC PIN
116	75-61/116	ELASTIC PIN
117	75-61/117	CONTROL HANDLE
118	75-61/118	ROLLER
119	75-61/119	ELASTIC PIN
121	75-61/121	PULL BOARD
122	75-61/122	PIN
201	75-61/101	FORK FRAME
202	75-61/202	BOLT
203	75-61/203	ROCK-ARM
204	75-61/204	BUSHING
205	75-61/205	SHAFT
206	75-61/206	BUSHING
207	75-61/207	BUSHING
208	75-61/208	RETAINING RING
209	75-61/209	JOINT
B209	75-61/B209	JOINT
210	75-61/210	PIN
211	75-61/211	NUT
B211	75-61/B211	NUT
212	75-61/212	PUSHING ROD
B212	75-61/B212	PUSHING ROD
213	75-61/213	RETAINING RING
214	75-61/214	SHAFT
215	75-61/215	EXTENDING ROLLER
216	75-61/216	ELASTIC PIN
217	75-61/217	INTERMEDIATE ROLLER
218	75-61/218	EXTENDING ROLLER
219	75-61/219	ELASTIC PIN
220	75-61/220	ELASTIC PIN
221	75-61/221	SHAFT
222	75-61/222	FRAME OF ROLLER
223	75-61/223	SHAFT
224	75-61/224	TANDEM MOUNTING WITH PIN
225	75-61/225	WASHER
226	75-61/226	BEARING

Nº PIEZA	CODIGO	DESCRIPCION
227NY	75-61/227NY	LOADING ROLLER
228	75-61/228	TANDEM MOUNTING
229	75-61/229	SPRING WZSHER
230	75-61/230	ELASTIC PIN
231	75-61/231	BOLT
232	75-61/232	ENTER ROLLER
233	75-61/233	LOCKING NUT
234	75-61/234	LOADING ROLLER
235	75-61/235	SHAFT FOR ROLLER
236	75-61/236	WASHER
237	75-61/237	GREASE CUP
301	75-61/301	SPRING CUP
302	75-61/302	SPRING
303	75-61/303	PUMP PISTON
304	75-61/304	DUST RING
305	75-61/305	SEAL
306	75-61/306	DUST COVER
307	75-61/307	LOCKING RING
308	75-61/308	WASHER
309	75-61/309	BEARING
310	75-61/310	PU LOADING WHEEL
310NY	75-61/310NY	NY LOADING WHEEL
311	75-61/311	ELASTIC PIN
312	75-61/312	ELASTIC PIN
313	75-61/313	THRUST PLATE
314	75-61/314	RETAINING RING
315	75-61/315	BEARING
316	75-61/316	SHAFT OF LOADING WHEEL
317	75-61/317	NUT
318	75-61/318	SCREW
319	75-61/319	LEVER PLATE
320	75-61/320	ELASTIC PIN
321	75-61/321	VALVE CARTRIDGE
322	75-61/322	PUMP BODY
323	75-61/323	SEAL WASHER
324	75-61/324	SCREW PLUG
325	75-61/325	SEAL
326	75-61/326	O-RING
327	75-61/327	DUST RING
328	75-61/328	PISTON ROD
329	75-61/329	STEEL BALL
330	75-61/330	SCREW PLUG
331	75-61/331	O-RING
332	75-61/332	BOLT
333	75-61/333	SPRING
334	75-61/334	SPINDLE OF SAFETY VALVE
335	75-61/335	GREASE CUP
336	75-61/336	CYLINDER
337	75-61/337	COVER OF BEARING
Type E Rec. tandem	75-61/4	Type E Rec. Tandem NYLON