

MANUAL DEL OPERADOR

Elevador Roust-a-Bout de la Serie R

ADVERTENCIA
 Antes de usar este elevador,
 lea y comprenda este Manual del
 Operador.
 Familiarícese con los peligros
 potenciales de este elevador.
 Llame a Sumner si tiene alguna duda

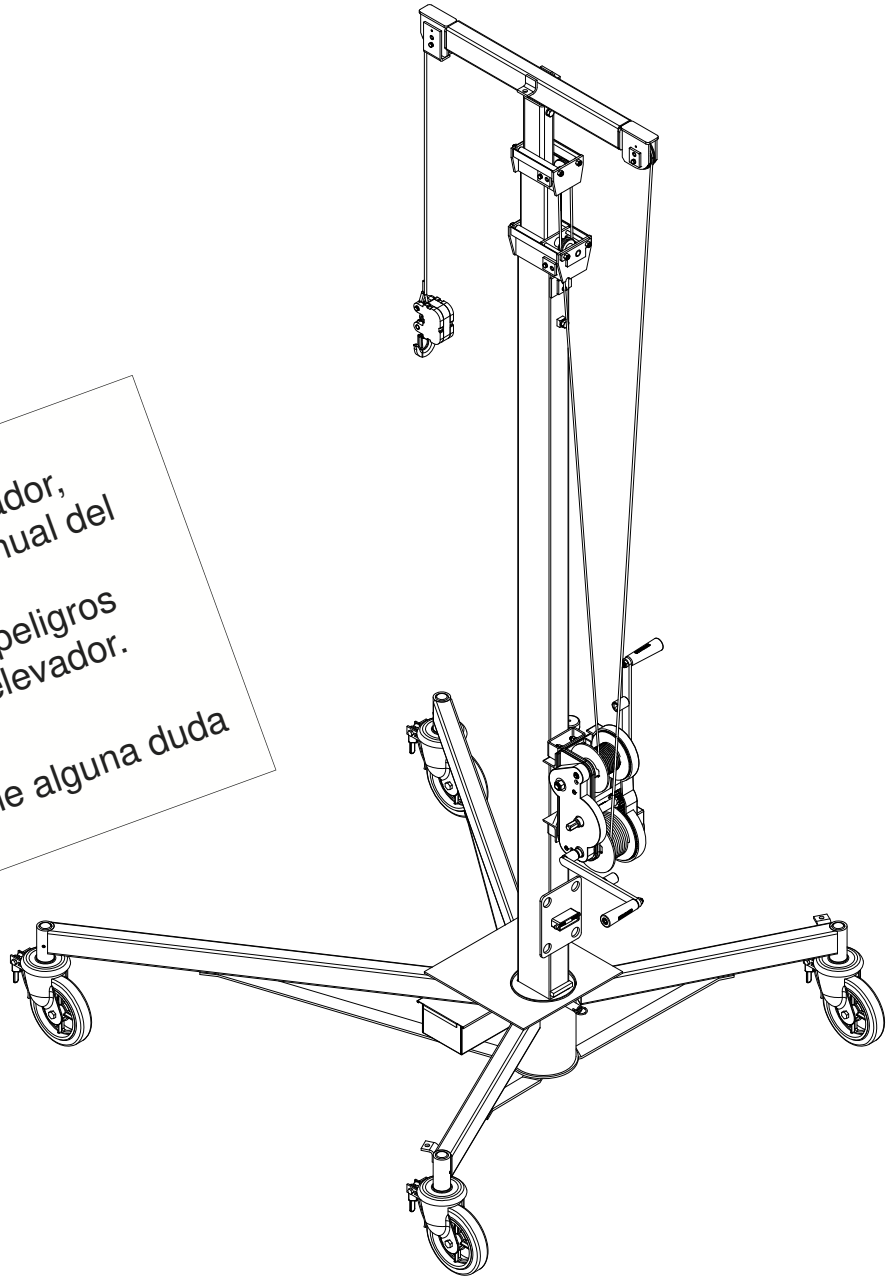

SPANISH

MANUAL DEL OPERADOR

Elevador Roust-a-Bout de la Serie R

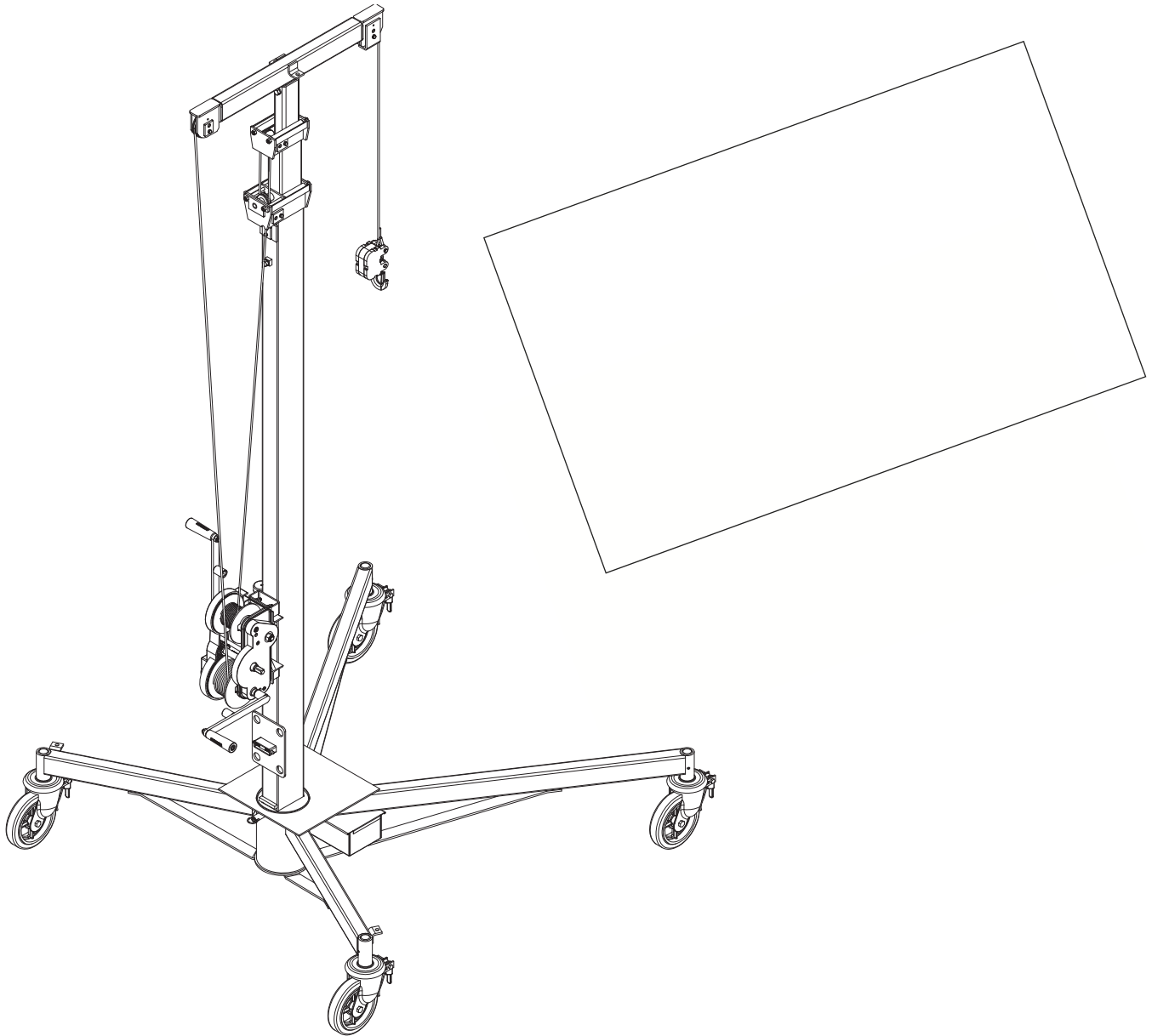

ÍNDICE

Instrucciones de seguridad del operador	4
Especificaciones	..5
Instrucciones de armado	6-11
Para mover el elevador al área de trabajo (sin carga)	6
Para mover el elevador (con carga)	6
Para elevar el poste	6-7
Para sujetar el cable para elevar al objeto	7
Para elevar la carga	7-8
Para bajar la carga	8
Para bajar el poste	8
Para quitar el poste	8-9
Frenos de las ruedas	9
Almacenamiento de las manijas	9
Perno de seguridad	9
Opciones: Extensión con cabeza T	9-10
Instrucciones de la línea de retención modelo R-50.....	11
Instrucciones de mantenimiento	12
Mantenimiento del malacate	12
Para reemplazar los cables	12
Mantenimiento general	12
Localización de fallas	13
Registro de mantenimiento	14

RESPONSABILIDADES DEL PROPIETARIO

En toda esta publicación, las palabras ADVERTENCIA, PRECAUCIÓN e IMPORTANTE, se usarán para alertar al usuario sobre instrucciones especiales con respecto a una operación en particular que pueda ser peligrosa si se desempeña de manera incorrecta o sin la de debida atención.

¡OBSÉRVELAS CON CUIDADO!

ADVERTENCIA



Peligros o prácticas inseguras que pueden resultar en lesiones personales graves o causar la muerte.

PRECAUCIÓN



Peligros o prácticas inseguras que pueden resultar en lesiones personales menores o daños a la propiedad.

IMPORTANTE



Indica información o instrucciones que son necesarias para la operación adecuada y/o mantenimiento.

INSTRUCCIONES DE SEGURIDAD PARA EL OPERADOR



IMPORTANTE

Lea y comprenda el Manual del Operador antes de usar el elevador.



Inspeccione el cable antes de usarlo. No opere si el cable está deshilachado, desgastado o dañado.



Nunca deje a alguien bajo una carga en elevación.



Utilice solamente en superficies planas y sólidas. Mantenga el área libre de desorden y desechos.



Nunca deje el elevador desatendido con cargas en elevación.



Verifique el balance de la carga antes de levantarla. No exceda la capacidad nominal de la carga. Nunca use dos elevadores para levantar una carga que exceda la capacidad de un elevador sencillo.



No suba al elevador, ni coloque cargas laterales en el poste.



Manténgalo alejado de cableado aéreo y otras obstrucciones.



No lo opere durante tormentas.



No lo opere con vientos fuertes.

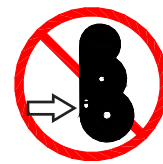

Nunca baje la carga usando la palanca de caída libre. Mantenga la palanca segura en todo momento bajo condiciones de carga.

INSTRUCCIONES DE SEGURIDAD (CONTINÚA)



No use el elevador a más de 20 pies (6.1 m) sin las líneas de retención.



NeNunca eleve una carga sobre las patas cortas a menos que se aplique un peso igual a las patas largas.



No jale ni arrastre la carga.

No mueva el elevador jalando la línea de carga.

No levante o baje cargas de más de 500 lb (225 kg) elevando postes.

No use accesorios con el elevador que no sean suministrados por el fabricante.



Vista ropa adecuada. Se debe usar casco, calzado de seguridad, y guantes como precaución mientras se opera este elevador.

Evite jugar cerca del equipo, y mantenga a personas ajenas a una distancia segura. No permita que niños operen esta unidad y siempre manténgalos alejados de las áreas de trabajo.

Siempre utilice la base y cabeza T para el modelo correcto de elevador.

ESPECIFICACIONES

Modelo	Capacidad máxima de elevación*	Altura máxima
R-100	1500 lbs (680 kg)	15' 2-1/2" (4.6 m)
R-150	1500 lbs (680 kg)	15' 2-1/2" (4.6 m)
R-180	1500 lbs (680 kg)	17' 11-5/8" (5.5 m)
R-250	1500 lbs (680 kg)	25' 3/8" (7.6 m)

*1,000 lb. (455 kg) Limite (todos los modelos) con la barra opcional de extensión con cabeza T

Para **DIMENSIONES TOTALES**, refiérase a la ilustración y la tabla de a continuación.

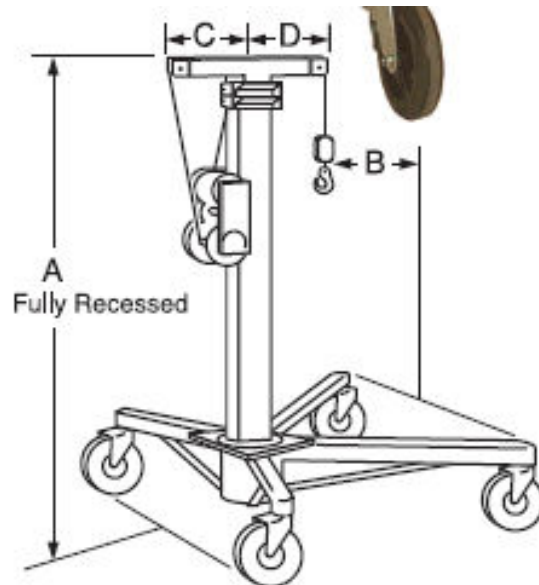

Modelo	A	B	C	D	Dimensiones de base	Peso del envío
R-250	119" 302 cm	30" 76 cm	17.5" 44 cm	17.5" 44 cm	60 x 60 152 x 152 cm	391 lb 178 kg
R-180	126" 320 cm	25" 64 cm	14.5" 37 cm	14.5" 37 cm	50 x 50 127 x 127 cm	337 lb 153 kg
R-150	79" 200 cm	20" 51 cm	12" 30 cm	12" 30 cm	40 x 40 101 x 101 cm	311 lb 141 kg
R-100	79" 200 cm	20" 51 cm	12" 30 cm	12" 30 cm	31 x 40 79 x 101 cm	311 lb 141 kg

INSTRUCCIONES DE ARMADO

1. Voltee la base al revés.
2. Inserte las cuatro ruedas en las patas de la base.
3. Asegure las ruedas en la base instalando en las patas de la base los cuatro tornillos de dado que se suministran y luego apretando con la llave Allen. Asegúrese de que los tornillos estén apretados sobre el vástago de la rueda.
4. Voltee la base y asegure los frenos de la rueda.
5. Inserte el conjunto del poste dentro del cubo de la base con el malacate hacia la parte trasera de la base (la parte trasera de la base es el lado que tiene las patas más cortas).
6. Asegúrese de que el pestillo de la base esté enganchado.
7. Libere la tensión en el cable para elevar, volteando el eje inferior en el malacate en sentido contrario a las manecillas del reloj. Quite el perno de horquilla y la horquilla. Ahora baje el cable para elevar, de manera que la punta del cable pueda ser alcanzada por el operador.
8. Sujete el contrapeso y el grillete de la línea de inmediato para enganchar la punta del cable para elevar.

2. Sujete las manijas del malacate en ambos lados del malacate, así podrán usarse como manubrios para dirigir la unidad.
3. Suelte los frenos de la rueda.
4. Sujete las manijas del malacate y haga un movimiento hacia adelante en forma de "S" para alinear las ruedas y permitir el movimiento hacia adelante y trabajar el área.



ADVERTENCIA

El elevador debe operarse sólo en superficies planas y lisas para evitar volcaduras y la posibilidad de lesión al operador.

2. PARA MOVER EL ELEVADOR AL ÁREA DE TRABAJO (CON CARGA)

1. Cuando se usa el elevador para transportar una carga, la carga debe ser puesta en las patas de la base para un control positivo del elevador.
2. El elevador con carga sólo debe moverse hacia adelante, siempre que sea posible.
3. Repita los pasos 2, 3 y 4 de la sección anterior.

PROCEDIMIENTO DE OPERACIÓN



ADVERTENCIA

Los operadores deben estar muy familiarizados con las precauciones de seguridad anteriores, antes de intentar operar este equipo.

NOTA: Siempre baje el ensamblaje del poste a la posición más baja posible antes de mover la unidad.

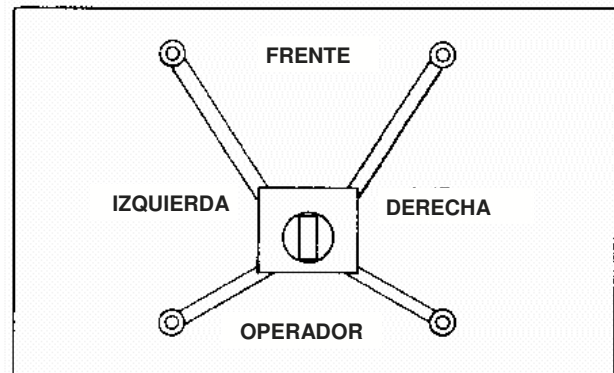

1. PARA MOVER EL ELEVADOR AL ÁREA DE TRABAJO (SIN CARGA)

1. El grillete de la línea de carga debe estar sujeto al montaje de malacate antes de transportar la unidad, para prevenir que el cable oscile y golpee al operador o a transeúntes.



3. PARA ELEVAR EL POSTE

NOTA: El poste debe ser elevado a la altura requerida antes de levantar cualquier carga de más de 500 lb (225 kg).



ADVERTENCIA

Las "líneas de retención" deben usarse en todo momento que el poste sea elevado a más de 20 pies

3. PARA ELEVAR EL POSTE (continúa)

1. Voltee la manija a la izquierda del malacate en sentido contrario a las manecillas del reloj para elevar.
2. Nunca deje que el aro del cable para elevar, el contra peso, o el grillete de la línea, hagan contacto con la cabeza T mientras se eleva el poste. El continuar arrancando en esta condición causará que se doble la cabeza T

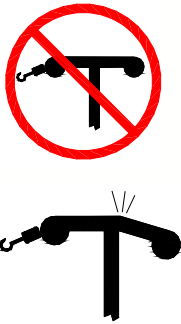

NOTA: Aparecerá una línea roja en el poste del centro como una advertencia para usar “líneas de retención” en el R-250. Ver la página 10 para las instrucciones de armado de la “línea de retención”.

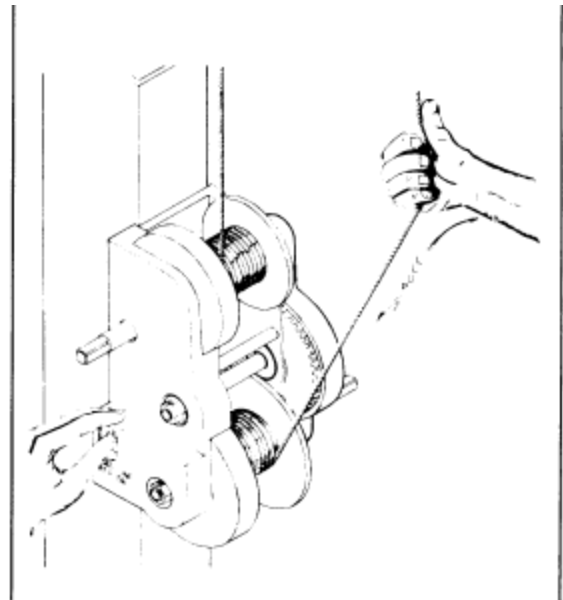

Nota: Asegure la línea de carga usando sólo prácticas de instalación y equipo aprobado.

4. PARA AJUSTAR EL CABLE PARA ELEVAR AL OBJETO

1. Con el poste elevado, baje la línea del elevador para cargar haciendo presión y sosteniendo la palanca de caída libre (ubicada en el lado izquierdo del malacate).

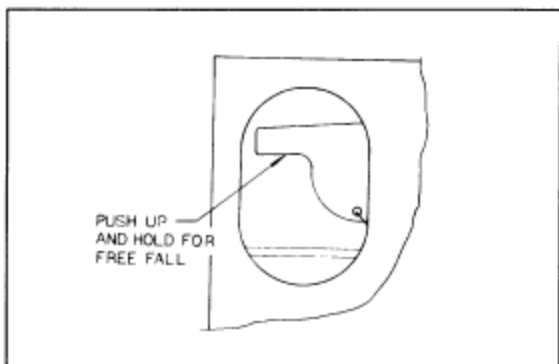

ADVERTENCIA

Nunca intente usar la palanca de caída libre con una carga sujeta.

2. Mientras sostiene la palanca de caída libre, jale el cable del carrete inferior del malacate, como se muestra, hasta que el cable esté lo suficientemente largo como para sujetar de manera segura la carga.

ADVERTENCIA



Siempre eleve la carga ligeramente para revisar el montaje y el balance antes de elevar.

Nota: Las líneas de estabilización deben usarse para controlar toda carga difícil o grande. Utilice todas las líneas necesarias para mantener el control total del objeto suspendido.



5. PARA ELEVAR LA CARGA

1. Seleccione el eje y el casquillo de la manija del malacate adecuados para elevar de acuerdo con el peso del cuadro de abajo.
2. Levante la carga volteando la manija del malacate en el sentido de las manecillas del reloj.



ADVERTENCIA

Nunca deje a alguien bajo una carga en elevación.

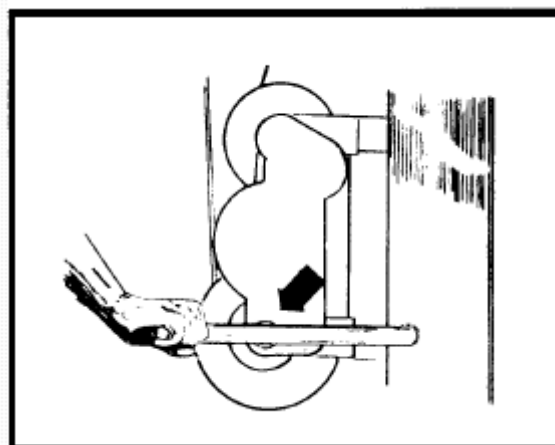
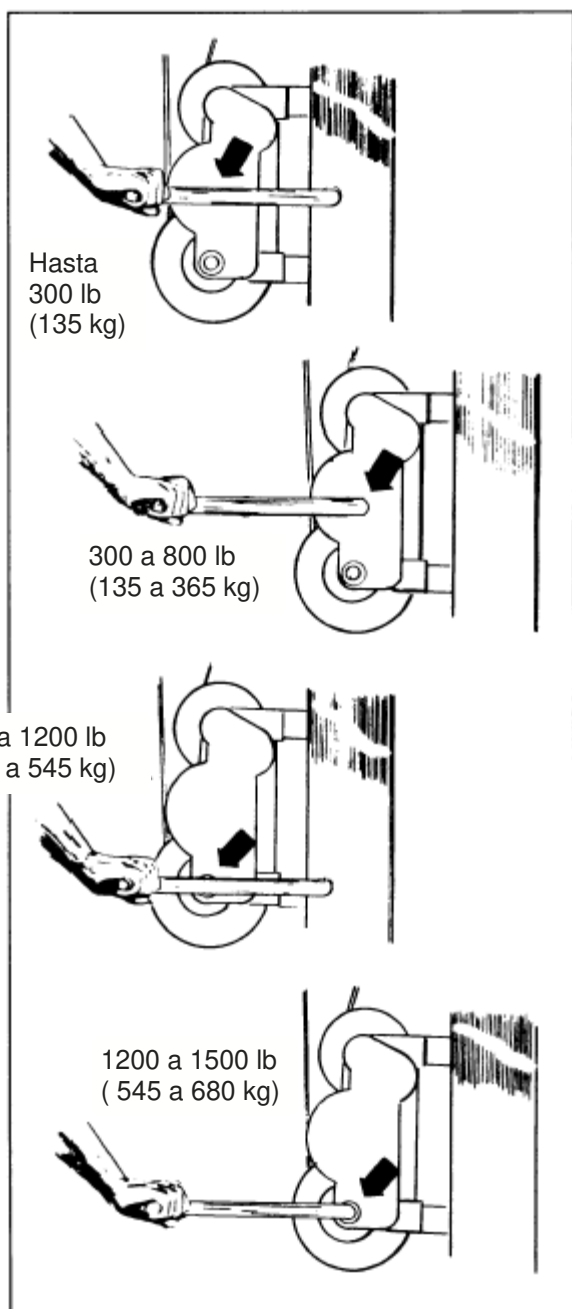

2. Inserte cualquier casquillo en la manija del malacate sobre el eje inferior y dé vuelta a la manija en sentido contrario a las manecillas del reloj para bajar la carga.

7. PARA BAJAR EL POSTE

Nota: El poste debe ser bajado sin carga siempre que sea posible, y nunca debe bajarse con una carga sujeta mayor a 500 lb (225 kg).

1. Instale la manija del malacate sobre el eje inferior en el lado izquierdo del malacate.
2. Baje el poste girando la manija en el sentido de las manecillas del reloj.

8. PARA QUITAR EL POSTE

Nota: Los frenos de la rueda siempre deben estar bloqueados cuando quite el poste.

1. Libere el pestillo de la base, jalando el anillo y dando vuelta.

Asegúrese de que el anillo no esté enganchado en la ranura de la carcaza.

2. Ponga la palanca bajo la pestaña y eleve el poste de la base hasta que el aro de ubicación descansa sobre la base.

3. Quite el poste de la base.

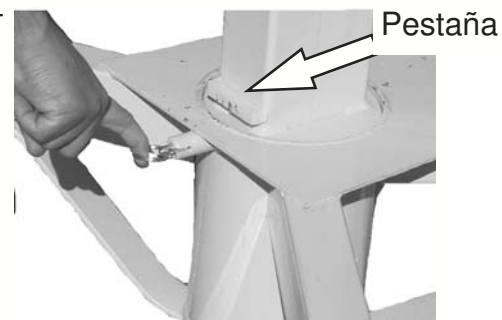

6. PARA BAJAR LA CARGA

ADVERTENCIA

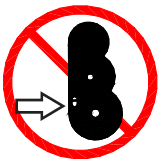

Nunca baje la carga usando la palanca de caída libre. Mantenga la palanca segura en todo momento bajo condiciones de carga.

1. Sólo se puede bajar la carga usando el eje inferior del lado derecho del malacate.



9. FRENOS DE LAS RUEDAS



1. Ponga el freno presionando hacia abajo la palanca del freno como se muestra.
2. Libere el freno levantando la palanca de freno.

10. ALMACENAMIENTO DE LA MANIJA

Cuando no se use, las manijas del elevador deben ser guardadas en la ubicación de almacenaje.

1. Para almacenar las manijas, alinee los casquillos con los hoyos en la placa de almacenamiento.



2. Deslice la manija hacia adentro hasta que haga contacto con los pasadores de resorte.

3. Presione el pasador de resorte y continúe deslizando la manija.

4. Invierta los pasos del 1 al 3 para quitar.



11. PERNO DE SEGURIDAD

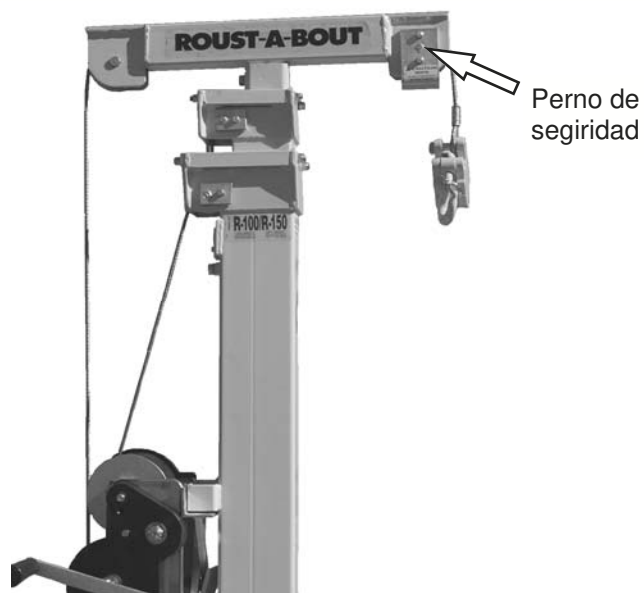

Nota: Todos los elevadores de serie R contienen un dispositivo de seguridad que se conoce como Perno de seguridad. Este perno está ubicado en la polea frontal de la cabeza T. El propósito de este perno es proteger al elevador en caso de una sobrecarga. Un perno de seguridad de repuesto está ubicado de bajo del ensamblaje del malacate.

12. OPCIONES

Barra de extensión con cabeza T

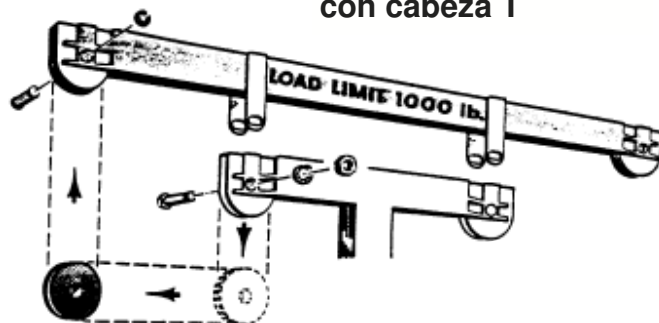

Nota: Permite el manejo de cargas voluminosas. Diga el número de modelo cuando lo ordene.

ADVERTENCIA



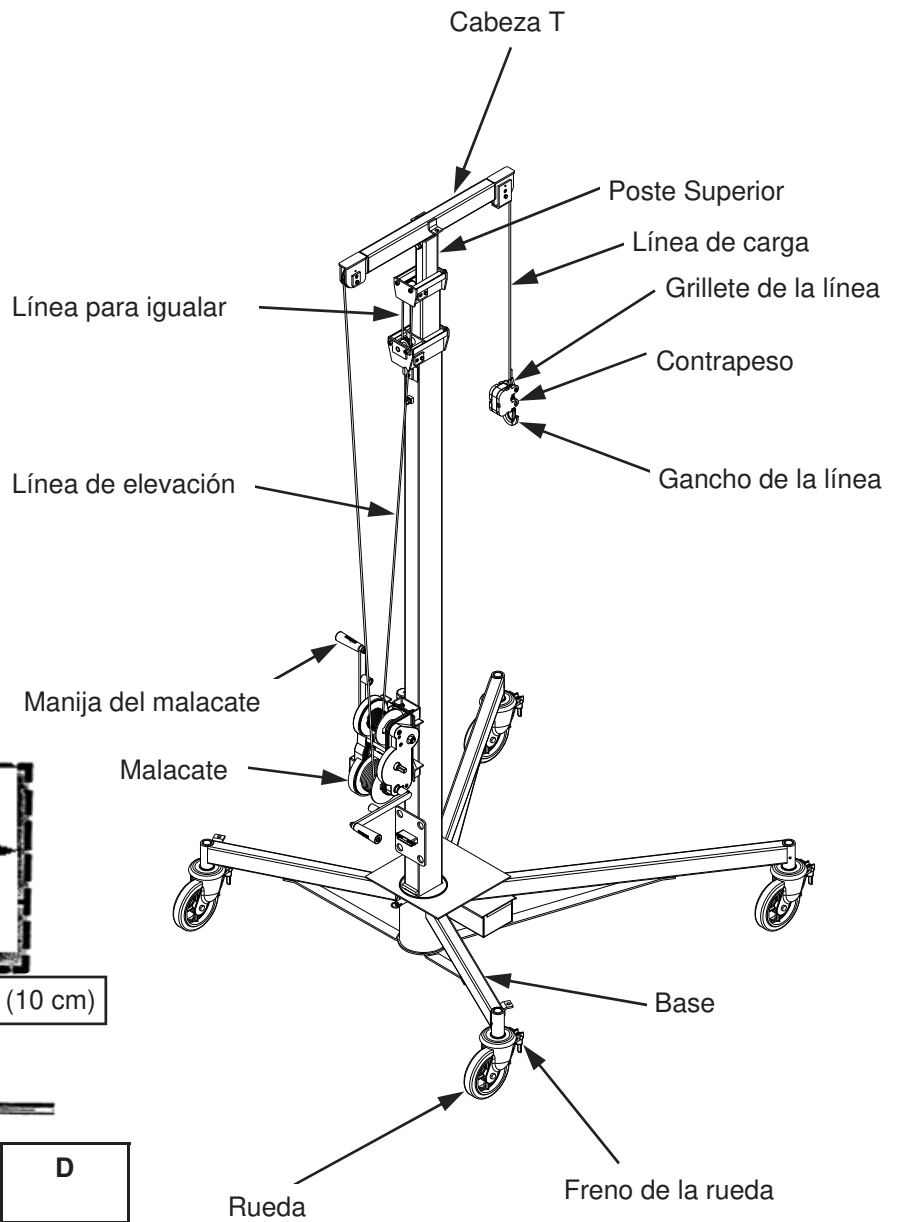
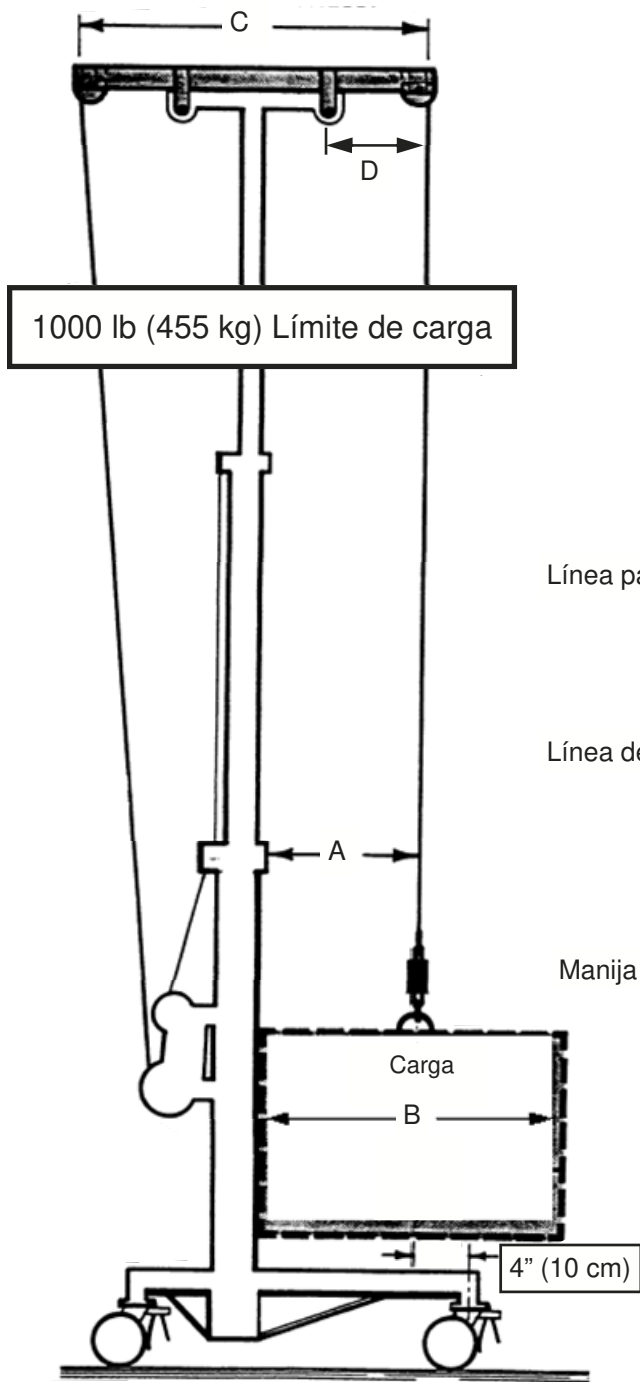

El centro de la carga es de sólo 4" (10 cm) detrás de la línea central de las ruedas frontales. Esto reduce la estabilidad del elevador y sólo debe usarse cuando se trabaja con cargas voluminosas.

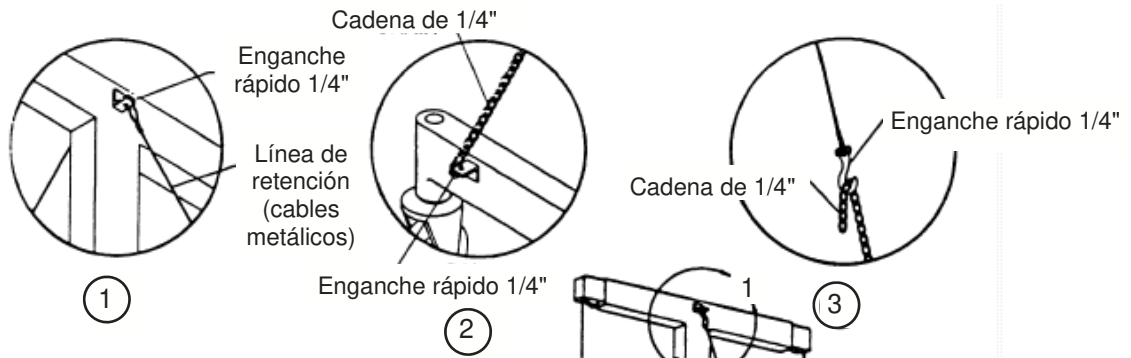

Modelo	A	B	C	D
R-250	37" (94 cm)	73" (185 cm)	78" (198 cm)	21 1/2" (55 cm)
R-180	29" (74 cm)	58" (147 cm)	63" (160 cm)	17" (43 cm)
R-150	22" (56 cm)	43" (109 cm)	48" (122 cm)	12" (30 cm)
R-100	22" (56 cm)	43" (109 cm)	48" (122 cm)	12" (30 cm)

13. LÍNEAS DE RENTENCIÓN





IMPORTANTE
Lea antes de operar el elevador

Cuando trabaje con el R-250 a más de 20 pies (6.1 m), se mostrará una línea roja en el poste del centro, como advertencia para usar líneas de retención.

1. Sujete dos cables metálicos al poste superior antes de elevar el poste.
 2. Sujete dos cadenas de 1/4" a las patas traseras.
 3. Eleve el poste aproximadamente de 10 a 12" (25 a 30 cm) más abajo de la altura de trabajo deseada.
 4. Sujete las cadenas al cable metálico, asegurándose de que las líneas de retención sean iguales en el largo.
 5. Eleve el poste hasta que las líneas de retención estén tensas.
- Caja de carga para las líneas de retención.

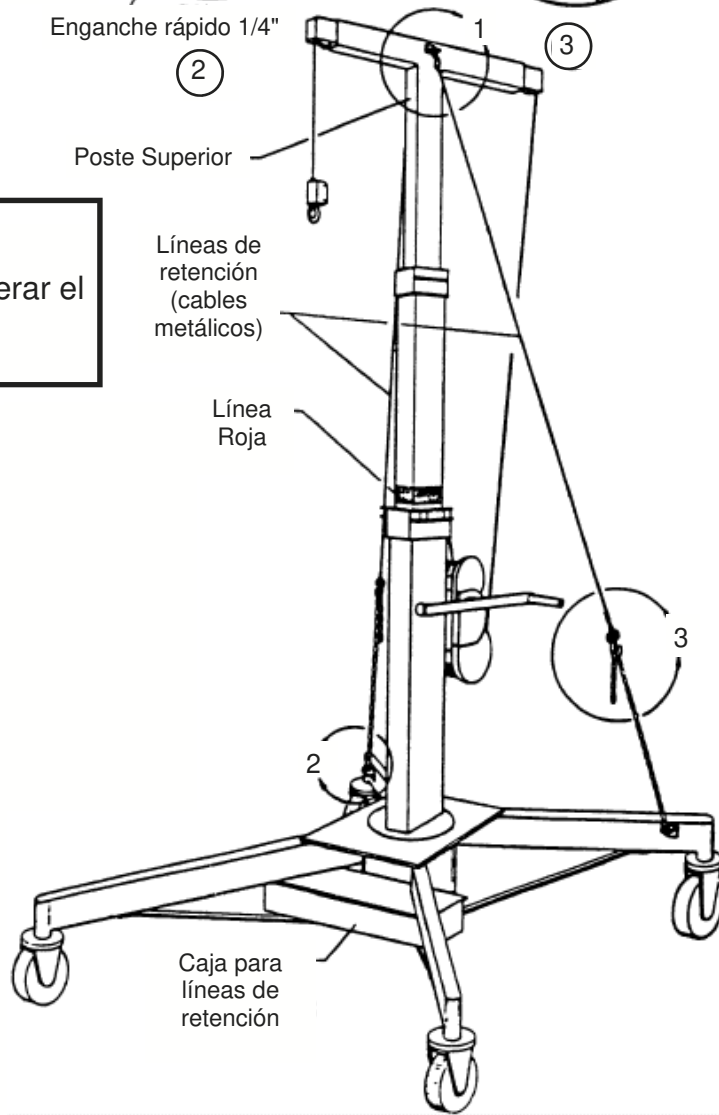

INSTRUCCIONES DE MANTENIMIENTO

Antes de cada uso:

1. Inspeccione el cable para detectar deformaciones y desgaste. Si está deformado o están rotos más de 3 hilos del cable (cables pequeños) no use el elevador hasta que el cable haya sido reemplazado.
2. Asegúrese de que el malacate funcione libremente y el cable no esté enredado en el tambor del malacate.
3. Inspeccione los postes, patas, y base para ver si hay dobleces.
4. Asegúrese de que las ruedas se muevan libremente.

Inspección recomendada cada 6 meses:

1. Inspeccione el cable para detectar si hay desgaste y deformaciones (ver punto 1 arriba)
2. Asegúrese de que el malacate funcione libremente y no haya partes sueltas o dañadas.

Mantenimiento del malacate:

1. Consulte los dibujos del montaje del malacate en este Manual de Operación.
2. Asegúrese de que las dos cubiertas estén en el malacate.
3. Revise el trinquete sujetador y el trinquete de freno para ver si hay desgaste. Si hay desgaste visible, reemplace la parte.
4. Inspeccione el diente de engranaje por desgaste. Si no hay señal visible de desgaste, cepille el diente con aceite de motor de 50-wt.
5. Para un ajuste de freno adecuado vea la sección "Troubleshooting (localización de fallas)" en la página 12.

Para reemplazar los cables:

A. Línea de elevación de la carga.

1. Coloque el elevador en soportes con el malacate viendo hacia arriba.
2. Quite las dos cubiertas del engranaje.
3. Desenganche el trinquete sujetador de la carga y quite el cable metálico del tambor grande.
4. Afloje el tornillo de fijación del tambor y saque el cable del compartimiento.
5. Saque la línea de carga por enfrente de la cabeza T.
6. Invierta lo pasos para instalar la nueva línea de carga.

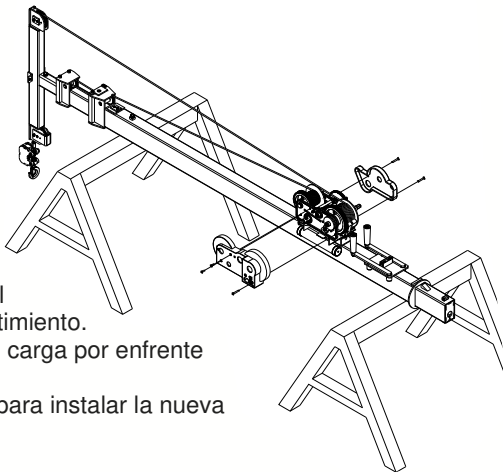

B. Línea para elevar el poste

1. Coloque el elevador en soportes con el malacate enfrente.
2. Quite las dos cubiertas del engranaje.
3. Quite en secuencia los elementos número 17, 10, 11 y 12.
4. Quite en secuencia los elementos número 13, 6, 7, 8 y 9.
5. Quite en secuencia los elementos número 18, 16, 5, 3 y 4.
6. Quite en secuencia los elementos número 18, 16, 2 y 3.
7. Quite el poste del centro.
8. Quite el cable mantenedor y la línea para elevar usada. Note la dirección del laboreo.
9. Invierta los pasos 1 a 8 para instalar la nueva línea.

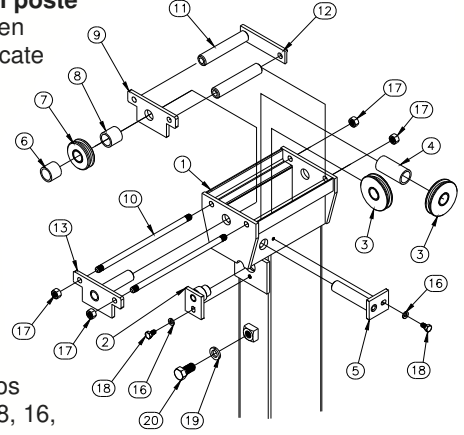

C. Línea para igualar

1. Quite en secuencia los elementos número 10, 3, 2 y 4.
2. Quite en secuencia los elementos número 8, 9, 5, 6 y 7.
3. Quite el poste superior.
4. Quite el cable mantenedor y la línea para igualar usada. Note la dirección del laboreo.
5. Invierta los pasos 1 a 8 para instalar la nueva línea.

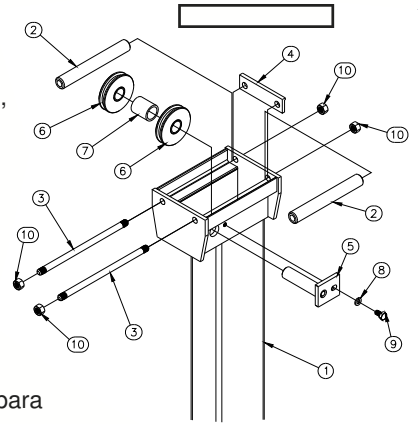

Mantenimiento general:

1. Revise ambas manijas del malacate para ver si hay desgaste o dobleces.
2. Examine todos los pernos y tuercas para asegurarse de que estén apretados.
3. Las patas, abrazaderas y base deben estar libres de abolladuras y daño.
4. Revise las carcasas de la polea para ver si hay daño (hendiduras) lo cual puede limitar la rotación de las poleas.
5. Asegúrese de que todas las líneas estén asentadas en todas las poleas y que las poleas giren sin obstrucción.
6. Revise todos los rodillos para que giren de manera libre.
7. Levante las secciones del poste para inspeccionar deslizamiento suave y libre. Asegúrese de que los caminos de deslizamiento de cables estén libres de polvo y oxidación y rocíe una capa ligera de lubricación de silicón en los caminos de deslizamiento.
8. Asegúrese de que las ruedas giren libremente y no estén dañadas.



ADVERTENCIA

¡El modificar el elevador de alguna manera puede causar lesión o muerte!



ADVERTENCIA

Reemplace todas las partes desgastadas o dañadas sólo con partes Sumner.

LOCALIZACIÓN DE FALLAS

PROBLEMA	CAUSA	SOLUCIÓN
Los postes no se elevan	Tratar de levantar más de 500 lb (225 kg) elevando los postes.	Quite carga, eleve los postes a la altura deseada, levante carga.
	Las ruedas del poste no giran. Inspeccione si hay restos o cualquier obstrucción exterior	Limpie los ejes de las ruedas con un desengrasante o limpiador de frenos y aplique lubricante de silicón.
	La rueda en la polea del cable no gira	Si hay algún daño en la rueda o si la rueda no gira suavemente, cambie la rueda.
	Inspeccione si hay daño en el cable.	Si el cable está deformado, gastado o deshilachado, reemplace el cable
	Inspeccione las secciones del poste para ver si hay daño	Reemplace la sección del poste dañado
Si ninguna de las soluciones parece arreglar el problema...		Llame al Departamento de Servicio al Cliente del distribuidor

PROBLEMA	CAUSA	SOLUCIÓN
El elevador no sostiene la carga	Los frenos del malacate necesitan ajuste.	Ver a continuación
	Las balatas están gastadas.	Reemplace las balatas
	El trinquete para sujetar o de freno está gastado.	Reemplace el trinquete para sujetar/o trinquete de freno
	El resorte del trinquete está roto o gastado.	Reemplace el resorte del trinquete en el freno.

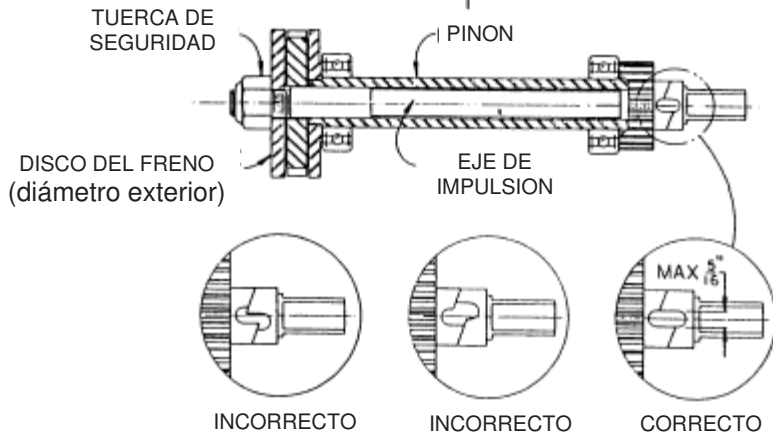

Importante

La información de abajo aplica para los ejes de impulsión tanto del tambor de carga y como del tambor para levantar.

Para un ajuste adecuado en el malacate CS2000, el eje de piñón y de impulso deben estar en la posición que se muestra cuando la tuerca de seguridad esté apretada contra el disco de freno. La tuerca debe apretarse a una torsión de 15 libras-pie.

REGISTRO DE MANTENIMIENTO

Número de modelo del elevador _____

Número de serie del elevador _____

Servicio desempeñado:

Acción	Fecha
--------	-------

Acción	Fecha
--------	-------

Acción	Fecha
--------	-------

Acción	Fecha
--------	-------

Acción	Fecha
--------	-------

Acción	Fecha
--------	-------

Acción	Fecha
--------	-------

Acción	Fecha
--------	-------

Acción	Fecha
--------	-------

Acción	Fecha
--------	-------

Acción	Fecha
--------	-------

Acción	Fecha
--------	-------

Acción	Fecha
--------	-------

© 2013 Sumner Manufacturing Company, Inc.