

# BROKK 70

NEW 2019!

ūnic  
Equipem Projects



## Máxima potencia en espacios reducidos

El nuevo robot Brokk 70 es la solución perfecta para aportar seguridad y eficiencia en las demoliciones en espacios reducidos. Comparado con su predecesor, Brokk 60, el Brokk 70 dispone del doble de potencia y está acompañado de la última innovación de Brokk: la tecnología SmartPower™. Dispone de un sistema hidráulico mejorado para manejarla de forma más controlada y precisa. Se mantienen las mismas dimensiones compactas y su peso es inferior a 560 kg. De esta manera puede pasar por lugares estrechos e incluso es posible transportarlo en un ascensor común, sin necesidad de utilizar montacargas. Un robot que eliminará por fin las tareas de demolición manuales.

- ¡100% más potente!
- 9,8 kW Brokk SmartPower™. Tren de potencia eléctrico
- Sustituye a más de diez personas con martillos neumáticos
- Conexión de 16 amperios
- Muy compacta- puede pasar incluso por puertas estrechas

## RANGO

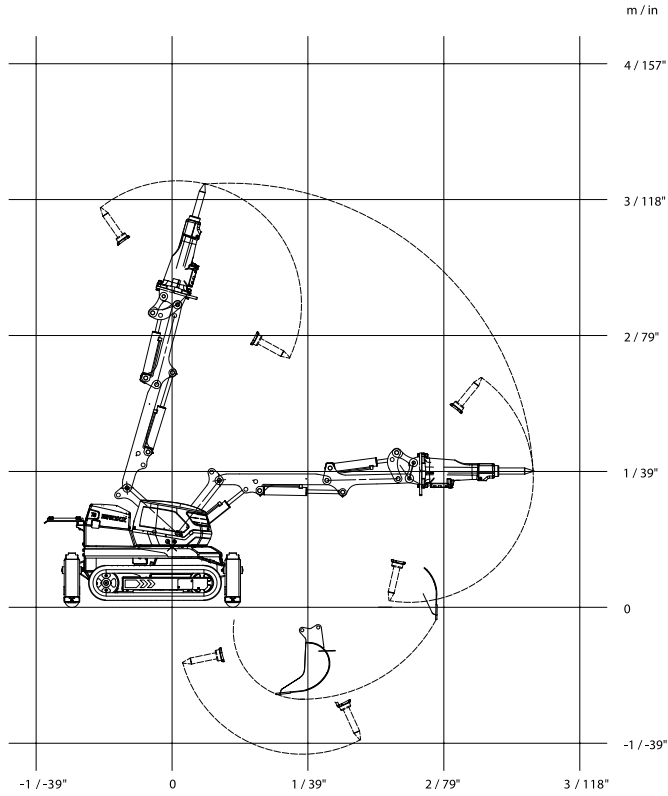

m / in

4 / 157"

3 / 118"

2 / 79"

1 / 39"

0

-1 / -39"

-1 / -39°

0

1 / 39°

2 / 79°

3 / 118°

## DATOS TÉCNICOS

Martillo hidráulico en ilustraciones	BHB 105
Diagrama de carga y estabilidad disponible bajo demanda	
<b>Rendimiento</b>	
Velocidad de giro	6,5 s / 245°
Velocidad de transporte max.	2,7 km/h; 1,7 mph
Inclinación de escalada max.	30°
<b>Sistema hidráulico</b>	
Capacidad del sistema hidráulico	27 l; 7.1 US gal
Tipo de bomba	Variable de sensor de carga
Presión del sistema	18 MPa; 2610 psi
Caudal de bombeo 50Hz y 60Hz	27l/min; 7 US gal/min
<b>Red eléctrica</b>	
Tecnología de alimentación	SmartPower
Tipo de motor eléctrico	ABB
Potencia*	9,8 Kw
Tamaño de fusible recomendado*	16 A
Dispositivo de arranque	Arranque directo
<b>Sistema de control</b>	
Tipo de control	SmartRemote, control portátil
Transmisión de señales	Digital
Transferencia	Radio profesional/cable
Alcance, radio	300 m
<b>Peso</b>	
Peso de la máquina**	560 kg
Peso max. recomendado del implemento	105 kg
<b>Nivel de ruido</b>	
Nivel de potencia acústica LwA***	90 dB(A)

\*Válido para 400/50 Hz y 440V/60 Hz

\*\* Excepto elementos opcionales e implementos

\*\*\*Medido según la directiva 2000/14/EC, excepto implementos

## TAMAÑO

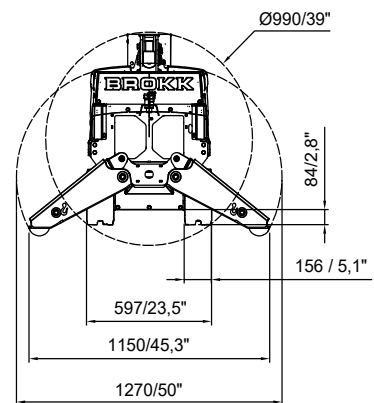
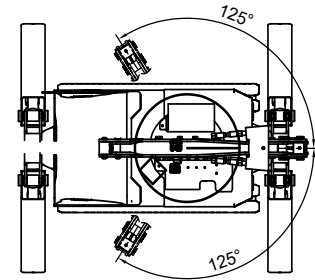
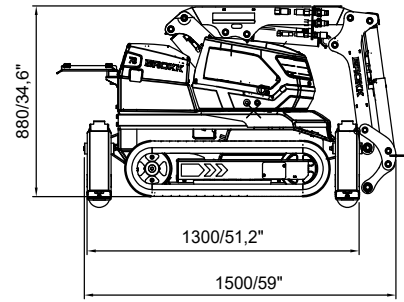

## OPCIONES

### Sistema de brazo

Protecciones de cilindros C2 y C3 anti-impactos y anti-calor

### Bastidor inferior

Orugas de goma  
Orugas de acero

### Resistencia al calor

Apoyos de pata metálicos(para máquinas que trabajan en superficies calientes) Sistema de refrigeración forzada  
Sistema de refrigeración forzada para el martillo

### Otras opciones

Función hidráulica extra  
Espray de agua a través del martillo para minimizar el polvo  
Ganchos de elevación (puntos de elevación incluidos en la máquina)

## HERRAMIENTAS

