

ūnic

JVM800R

MANIPULADOR DE VACÍO



Capacidad de carga



800 kg

Alimentación



Batería

Peso



220 kg

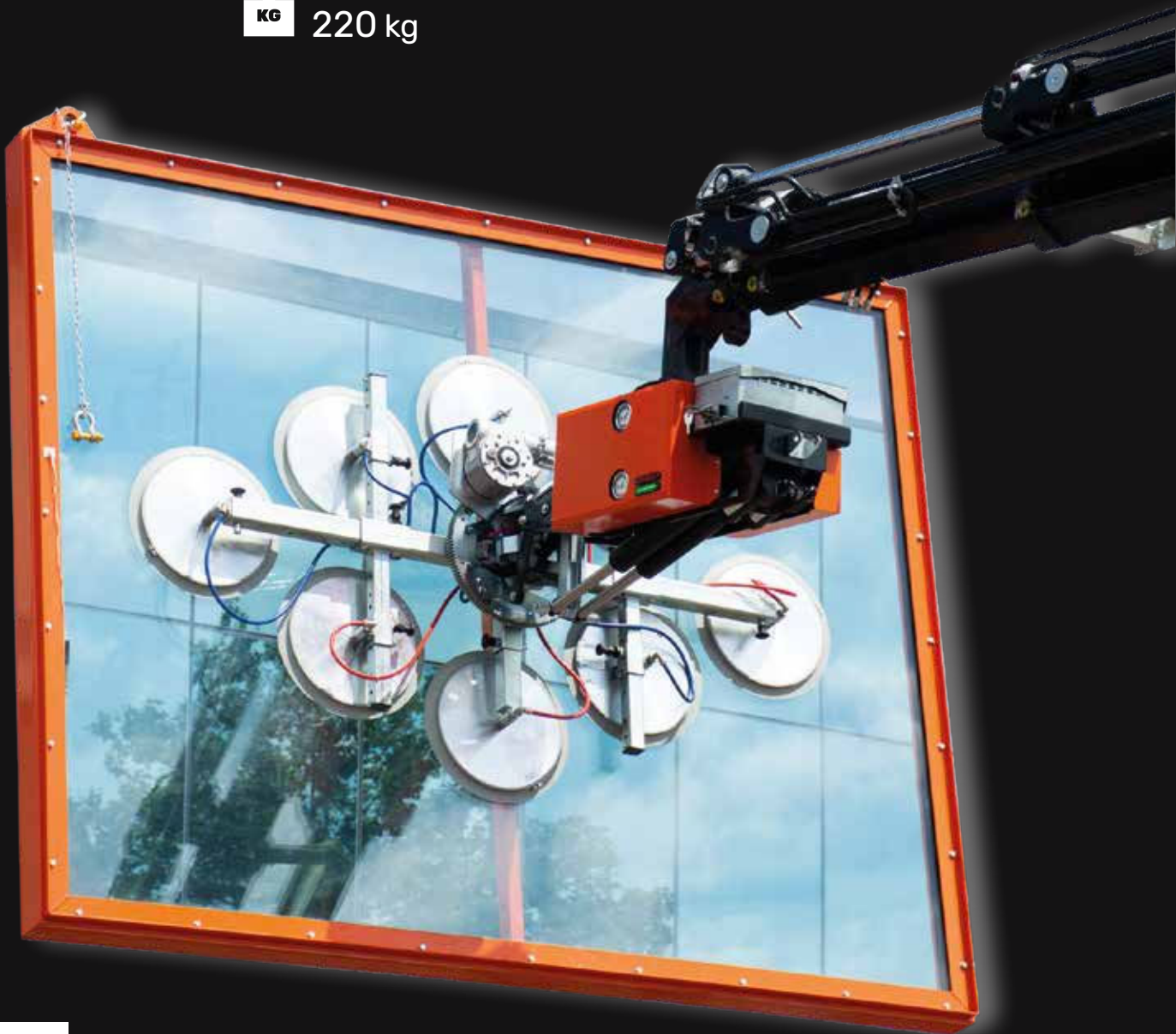

ES [m- kg]

DIMENSIONES (mm)

MOVIMIENTOS

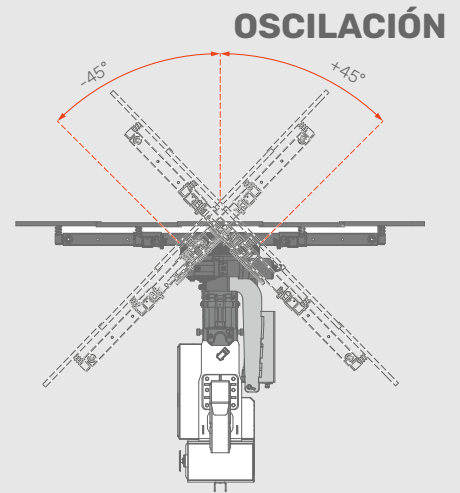
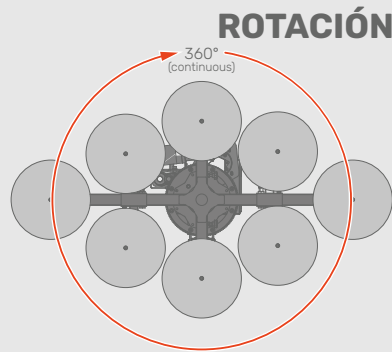
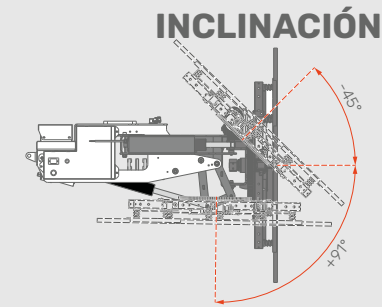
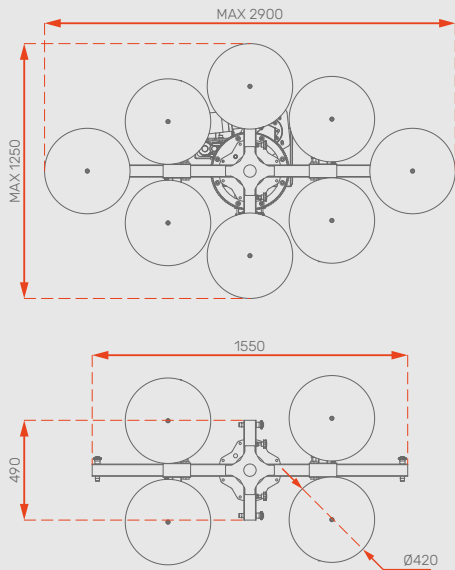

CAPACIDAD DE ELEVACIÓN DE 800 KG
(CON 8 VENTOSAS INSTALADAS)

INDEPENDIENTE PARA CUALQUIER GRÚA

- Herramienta universal para cualquier grúa
- Sistema de vacío independiente
- Batería independiente
- Radiocontrol independiente

AMPLIO RANGO DE MOVIMIENTOS

- Rotación continua de 360°
- Amplia oscilación: +45° / -45°
- Amplia inclinación: +91° / -45°

CONFIGURACIÓN FLEXIBLE

- 8 - 6 - 4 ventosas con disposición modular
- Posición de ventosas adaptable
- Ventosas para vidrio, mármol, losas y paneles sándwich

ELEVACIÓN SEGURA

- Dos circuitos de vacío independientes
- Bomba de vacío integrada
- Sello de vacío de seguridad
- Función "blow-off" para liberación fácil

FUNCIONAMIENTO CON BATERÍA

- Autonomía superior a una jornada laboral
- Batería de repuesto en la bandeja de transporte
- Base de carga para batería

BANDEJA DE TRANSPORTE

- Práctica y resistente
- Fácil de instalar
- Gran caja de herramientas



JVM800R
MANIPULADOR DE VACÍO